

# 記入例

## 修理依頼票 (Datalogicブランド製品)

本紙にご記入後、修理品と一緒に弊社大阪本社カスタマサポートへご送付ください。

※Welcatブランド製品は東京本社CSセンター(TEL: 03-5740-5293)へお問合せください。

依頼元 (請求先)

ご依頼日 (依頼品発送日) 2021年XX月XX日

会社名	〇〇〇〇〇株式会社	TEL	03-〇〇〇〇-〇〇〇〇
部署名	〇〇部	FAX	03-〇〇〇〇-〇〇〇〇
氏名	山田 太郎	E-mail	〇〇〇@〇〇〇〇.com
住所	〒141-XXXX 東京都品川区 XX 丁目 XXX 番地 XXビル XX階	※FAX、E-mail どちらか必須 メールアドレスをご記入いただくと、修理品を受付後に 受付通知をお送りいたします。スポット修理の御見積は、 FAX、もしくはメールでお送りいたします。	

返却先 (上記と異なる場合)

会社名	△△△△△株式会社	TEL	06-△△△△-△△△△
部署名	△△△課	FAX	06-△△△△-△△△△
氏名	田中 花子	E-mail	△△△@△△△.com
住所	〒532-XXXX 大阪府大阪市 XXXX 区 XXXXX		

依頼品情報

型番	GD4500	シリアルNo.	G21F12345	付属品	USB ケーブル
購入年月	2021年06月	お買い上げ店	XXXXXXXXXX 株式会社		

<型番とシリアルNo.の記載場所-Datalogicブランド製品(例)1>

OGryphon4500の場合

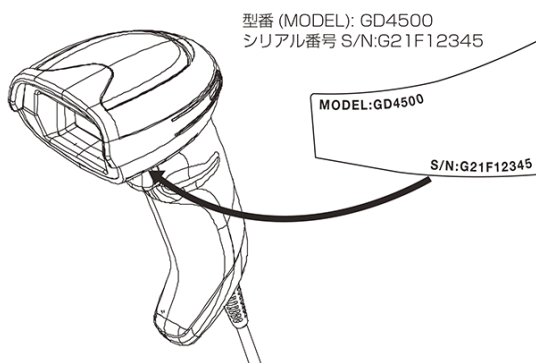

OMagellan1500iの場合

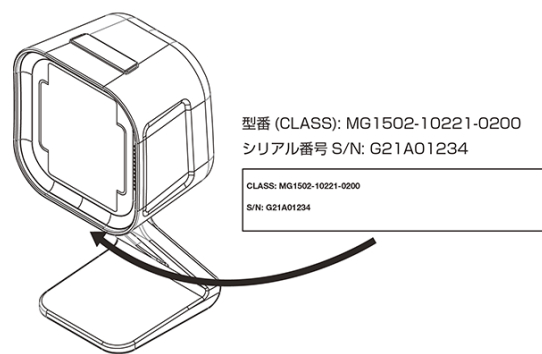

<型番とシリアルNo.の記載場所-Datalogicブランド製品(例)2>

ODS5100の場合

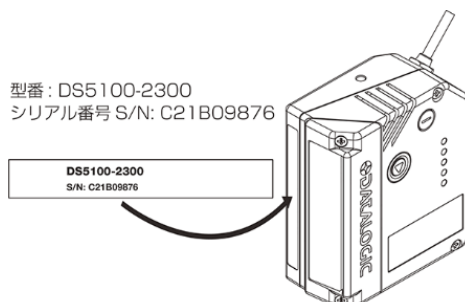

OMATRIX220の場合

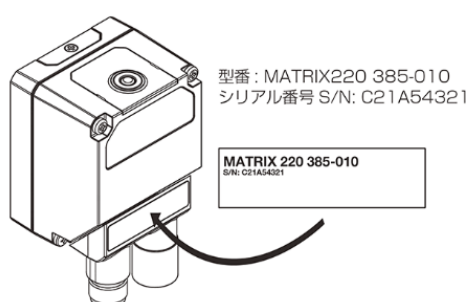

## 不 具 合 内 容

(記入例) レーザが出ない / 通信ができない / ノーリードが多発する / エラーの表示が出ている etc.

トリガースイッチを押しても、LED が光らず、読み取りができない。

※修理キャンセルの場合は、調査・見積費用として所定の金額をご請求させていただきます。

※製品の無償保証期間内であっても、下記のいずれかに該当する場合は有償修理となる場合があります。

- ・ シリアル番号の無いものおよび確認できないもの(出荷日の管理が不可能なため)
- ・ マニュアル等に記載された使用方法および注意事項に反するお取扱いによる障害
- ・ 故意または重大な過失による障害
- ・ 使用環境が所定条件から逸脱したことによる障害
- ・ 許可無く、改造または他機器の接続、取り付けを行なったことによる障害
- ・ 災害、地震、水害等の天災地変による障害
- ・ お客様の作成されたソフトウェアおよびシステムによる障害
- ・ 使用上避けられない消耗による障害・部品交換(消耗品交換)

※修理を行う際に保守対応期間中であっても生産が終了となる部品がございます。できる限り、代替部品を再選定し保守対応に努めておりますが、やむを得ず保守対応できない場合もございますので何卒ご了承ください。

※修理又は、保守対応の過程で取り外した部品の所有権は、弊社または弊社指定の保守会社に帰属します。

※修理の流れや販売終了品に関する情報は、弊社ホームページ (<https://ias.co.jp/support/afterservice>)でご確認いただけます。

※個人情報の取扱い等につきましては、こちらの個人情報保護方針(<https://ias.co.jp/about/policy>)をご覧ください。



### 送 付 先

IDEC AUTO-ID SOLUTIONS 株式会社 カスタマサポート 宛  
〒532-0004 大阪市淀川区西宮原 2-6-64  
TEL:06-6398-2518 FAX:06-6398-3202